

Sakosäiliön ankkurointi:

Ankkurointikankaalla nro: 967546

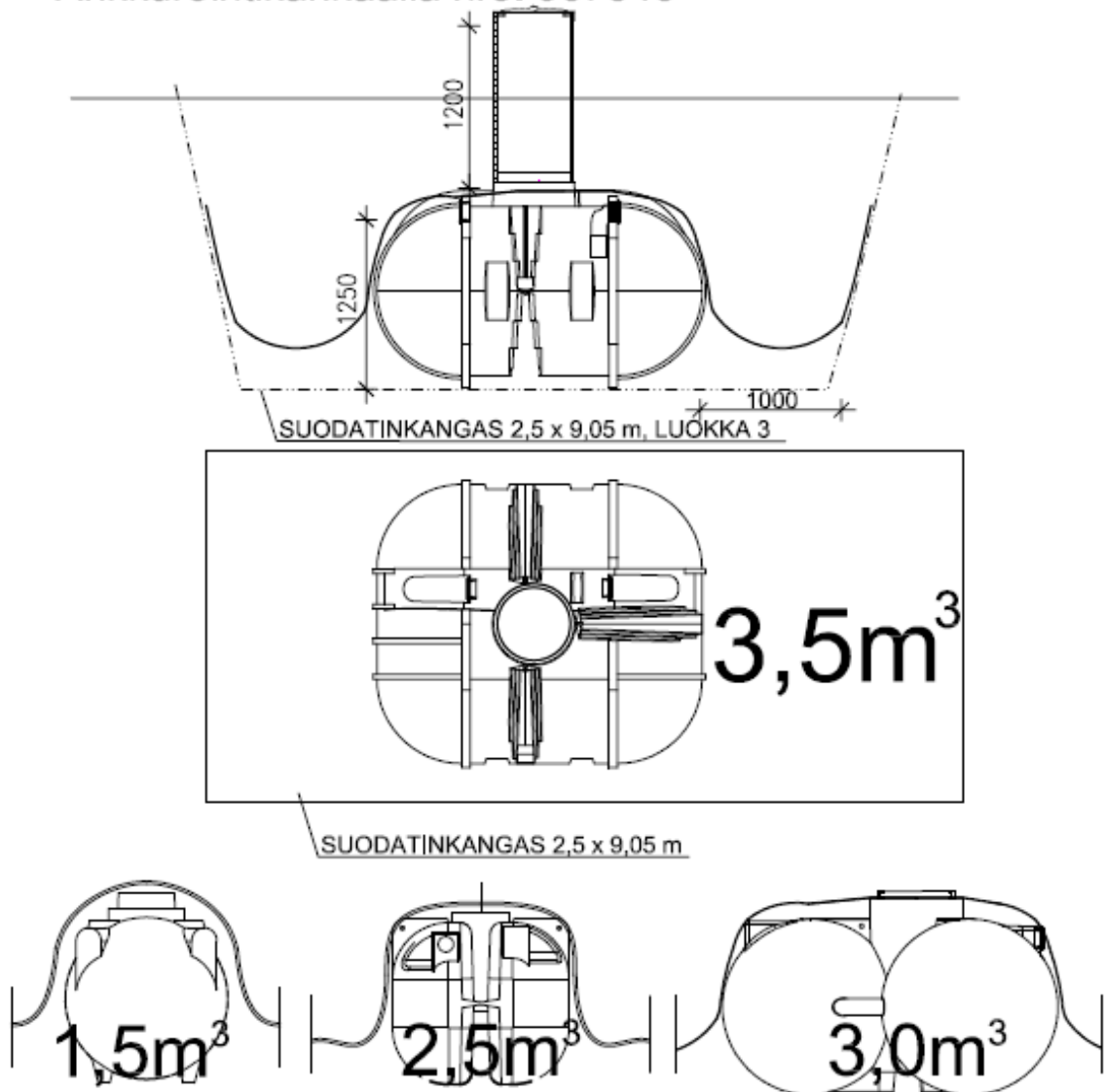

ASENNA SUODATINKANGAS SÄILIÖN PÄÄLLE SITEN, ETTÄ KANKAAN LIEPEET OVAT TASAISESTI YLI SÄILIÖN JOKA PUOLELTA. TEE KANKAASEEN VIILLOT TYHJENNYSPUTKELLE JA TULOPUTKELLE, TAITA KANGAS SIVUILTA KAIVANNON POHJALLE JA VASTALUISKAAN KUVAN MUKAAN. TÄYTÄ VAROVASTI ULKOLUISKASTA SÄILIÖÖN PÄIN MOLEMMIN PUOLIN, SITEN ETTÄ KANGAS KIRISTYY SÄILIÖN YMPÄRILLE, ASENNA SÄILIÖN YMPÄRILLE SALAOJA, JOS VAIN MAHDOLLISTA (KORKEUSEROT SALLIVAT), MIKÄLI TÄMÄ EI OLE MAHDOLLISTA, HOIDA SÄILIÖN KAIVANNON KUIVATUS MUILLA KEINOILLA. TAKUU EI KATA VASTOIN OHJEITA TEHDYISTÄ JA VEDENALAISISTA ASENNUKSISTA AIHEUTUNEITA VIKOJA.

JITA OY

Jita umpisäiliön ankkurointi:

Ankkurointikankaalla nro: 967546

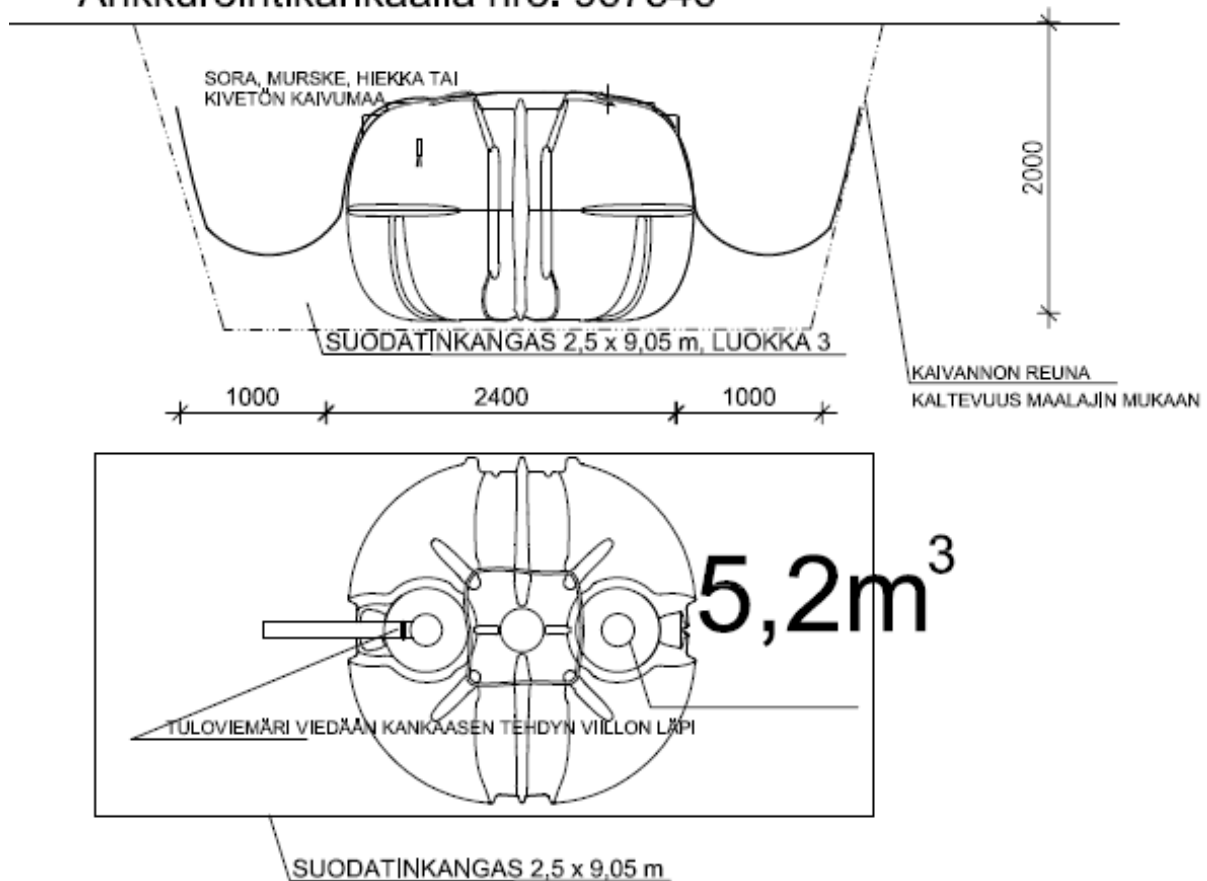

ASENNA SUODATINKANGAS SÄILIÖN PÄÄLLE SITEN, ETTÄ KANKAAN LIEPEET OVAT TASAISESTI YLI SÄILIÖN JOKA PUOLELTA, TEE KANKAASEEN VIILLOT TYHJENNYSPUTKELLE JA TULOPUTKELLE, TAITA KANGAS SIVUILTA KAIVANNON POHJALLE JA VASTALUUSKAAN KUVAN MUKAAN. TÄYTÄ VAROVASTI ULKOLUISKASTA SÄILIÖÖN PÄIN MOLEMMIN PUOLIN, SITEN ETTÄ KANGAS KIRISTYY SÄILIÖN YMPÄRILLE. ASENNA SÄILIÖN YMPÄRILLE SALAOJA, JOS VAIN MAHDOLLISTA (KORKEUSEROT SALLIVAT), MIKÄLI TÄMÄ EI OLE MAHDOLLISTA, HOIDA SÄILIÖN KAIVANNON KUIVATUS MUILLA KEINOILLA. TAKUU EI KATA VASTOIN OHJEITA TEHDYISTÄ JA VEDENALAISISTA ASENNUKSISTA AIHEUTUNEITA VIKOJA.

JITA OY